

# BT8374

## UNIVERSAL VIDEO WANDSTÄNDER MOBIL GEBOGEN

### MONTAGE ANLEITUNG

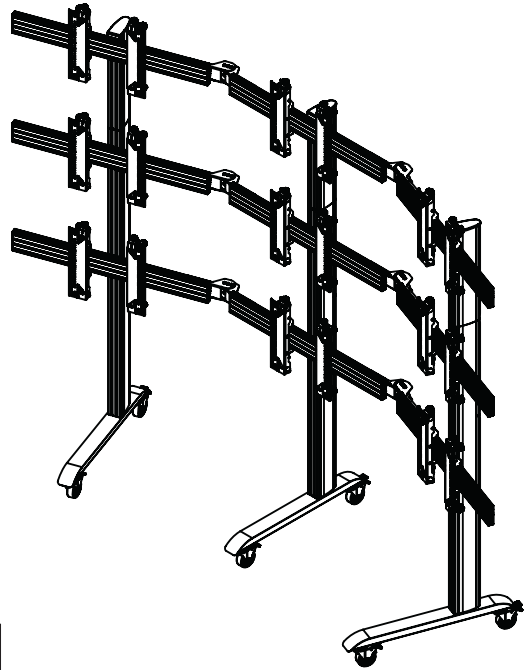

#### MERKMALE

- Empfohlene Bildschirmgröße 39 - 70"
- Maximale Traglast pro Bildschirm 50kg (110lbs)
- Geeignet für die Montage im Hoch- oder Querformat
- Winkel Einstellungsbereich: +/- 45° zwischen den Bildschirmen
- Sicherheitsschrauben verhindern die unbefugte Entfernung der Bildschirme
- Alle Montageteile im Lieferumfang enthalten

**Hinweis:** Diese Montageanleitung deckt verschiedene Installationen ab. Einige der abgebildeten Teile oder Verfahren sind für die Installation möglicherweise nicht erforderlich.

Informationen zu VESA®  
-Befestigungspunkten  
finden Sie auf Seite 5



(PRO BILDSCHIRM)



- CN B-Tech AV Mounts 建议本产品由专业AV安装人员或其他合格人员安装。 B-Tech AV Mounts 及它的代理商、经销商不对由于不恰当的安装而造成的损失或伤害负责。 本产品必须安装在合适的架构上，并仅用于不超过所标示的最大承重。
- CS Společnost B-Tech AV Mounts doporučuje provést instalaci tohoto produktu instalátora AV či jinak způsobilé osoby. Společnost B-Tech AV Mounts, její distributoři a prodejci nenesou prostřednictvím odborného odpov. édnost za škody nebo zranění zp. úšobená nevhodnou instalací. Tento výrobek je nutno umístit do vhodné konstrukce a používat jen po uvedené maximální výšku.
- DE B-Tech AV Mounts empfiehlt, dass dieses Produkt durch einen qualifizierten AV-Techniker oder eine andere Person mit geeigneter Qualifikation installiert wird. B-Tech AV Mounts, ihre Distributoren und Händler können nicht für durch fehlerhafte Montage verursachte Beschädigung oder Verletzung haftbar bzw. verantwortlich gemacht werden. Dieses Produkt muss auf eine geeignetem Untergrund montiert werden und darf nur bis zum angegebenen Höchstgewicht verwendet werden.
- EN B-Tech AV Mounts recommends that a professional audio video installer or other suitably qualified person install this product. B-Tech AV Mounts, its distributors and dealers are not responsible for or responsible for any damage or injury caused by improper installation. This product must be mounted on a suitable structure and it should only be used supporting the maximum weight indicated.
- ES B-Tech AV Mounts recomienda que un instalador de audio y video profesional u otra persona debidamente cualificada instalen este producto. B-Tech AV Mounts, sus distribuidores y concesionarios no se hacen cargo ni se responsabilizan de ningún daño o lesión provocados por una instalación inapropiada. Este producto se debe montar en una estructura adecuada y se debe utilizar soportando solamente hasta el peso máximo indicado.
- FR B-Tech AV Mounts recommande de confier l'installation de ce produit à un installateur AV professionnel ou à une autre personne dûment qualifiée. B-Tech AV Mounts, ses distributeurs et ses revendeurs ne sauraient être tenus responsables de tout dégât ou de toute blessure résultant d'une installation incorrecte. Ce produit doit être monté sur un support approprié et utilisé dans la limite du poids maximum indiqué.
- IT B-Tech AV Mounts consiglia di affidare l'installazione di questo prodotto a un installatore specializzato o ad altra persona adeguatamente qualificata. B-Tech AV Mounts, i suoi distributori e rivenditori non accettano alcuna responsabilità nei riguardi di eventuali danni o infortuni causati da un'errata installazione. Questo prodotto deve essere fissato a una struttura idonea e utilizzato unicamente sino al peso massimo indicato.
- JP B-Tech AV Mounts はAV設置の専門家または適合した知識を備えた人が製品を設置することを推奨します。B-Tech AV Mounts と販売店、取引先はこうした安全指針に従わない場合に随伴される製品の損傷や傷害に対する責任を負いません。場合によって製品が設置されるに適合していないところもあるので設置位置に特別な注意を傾けてください。この製品の位置に注意を傾けて設置に適していない壁がいるかを確認してください。指定した重さ制限を超過するAV装備を装着しないでください。
- KR B-Tech AV Mounts 는 AV 설치 전문가 또는 적합한 지식을 갖춘 사람이 제품을 설치하도록 권장합니다. B-Tech AV Mounts 와 판매점, 거래처는 이러한 안전 지침을 따르지 않을 경우에 수반될 제품의 손상이나 상해에 대한 책임을 지지 않습니다. 경우에 따라 제품이 설치되기 에 적합하지 않은 곳들도 있으므로 설치 위치에 특별한 주의 를 기울여 주시기 바랍니다. 제품의 설치 위치에 주의 를 기울여 확인하십시오. 지정된 무게 제한을 초과하는 AV 장비를 장착하지 마십시오.
- NL B-Tech AV Mounts adviseert om dit product te laten installeren door een professionele AV-instalateur of voor andere hiervoor gekwalificeerde persoon. B-Tech AV Mounts, haar distributeurs en dealers zijn niet aansprakelijk of verantwoordelijk voor schade of letsel die is veroorzaakt door onoordeelkundige installatie. Dit product moet worden gemonteerd aan een geschikte constructie, waarbij het aangegeven maximum gewicht niet mag worden overschreden.
- PL Firma B-Tech AV Mounts zaleca, aby ten produkt był instalowany przez profesjonalnych instalatorów AV lub inny odpowiednio przeszkolony personel. Firma B-Tech AV Mounts, jej dystrybutorzy i dealerzy nie ponoszą odpowiedzialności za uszkodzenia lub obrażenia ciała powstałe w wyniku nieprawidłowej instalacji. Niniejszy produkt musi być amontowany na odpowiedniej powierzchni, a podczas użytkowania nie wolno przekraczać podanego maksymalnego obciążenia.
- PT A B-Tech AV Mounts recomenda que a instalação deste produto seja efectuada por um instalador de AV instalador de AV profissional ou outra pessoa devidamente habilitada. A B-Tech AV Mounts e os seus distribuidores e concessionários não são responsáveis por danos ou lesões causados por uma instalação incorrecta. Este produto tem de ser montado numa estrutura adequada e utilizado somente até ao peso máximo indicado.
- RU Компания B-Tech AV Mounts рекомендует, чтобы установка данного изделия производилась инженером по установке аудио-видеотехники или другим специалистом с соответствующей квалификацией. Компания B-Tech AV Mounts ее дистрибьюторы и дилеры не несут ответственности за повреждения или травмы, полученные в результате неправильной установки.

توصي بي-تك للتجارة الدولية المحدودة بأن شخص محترف في تركيب ال AV أو شخص مؤهل تأهيلا مناسباً لتركيب هذا المنتج. بي-تك للتجارة الدولية، موزعيها والتجار ليست عرضة أو مسؤولة عن الأضرار أو الإصابات الناجمة عن تركيب غير سليم، والاستخدام غير السليم أو عدم مراعاة هذه التعليمات للسلامة. يجب أن يتم تركيب هذا المنتج في بنية مناسبة ويجب استخدام فقط لدعم الحد الأقصى للوزن المشار إليه.

# INHALTSVERZEICHNIS

Sicherheitshinweise zur Montage.....	2
Teileliste.....	4
Übliche Installation.....	6
Montageanleitung.....	7
Produktabmessungen.....	23
B-Tech Kontakt.....	24

## SICHERHEITSHINWEISE ZUR MONTAGE UND BEDIENUNG



**ACHTUNG:** Diese Halterung ist nur zur Verwendung bis zum angegebenen Maximalgewicht geeignet. Verwendung mit Geräten, die schwerer als das Höchstgewicht sind, kann zu einer Instabilität führen, die mögliche Verletzungen verursacht.

Versuchen Sie nicht, dieses Produkt zu installieren, bevor Sie alle Anweisungen und Warnungen gelesen und richtig verstanden haben.

*Bitte bewahren Sie diese Anleitung zum späteren Nachschlagen auf.*

Bitte prüfen Sie sorgfältig, ob alle Teile laut Bedienungsanleitung vorhanden und in einwandfreiem Zustand sind - defekte Teile dürfen niemals verwendet werden. B-Tech AV Mounts, seine Distributoren und Händler sind nicht haftbar oder verantwortlich für Schäden oder Verletzungen, die durch unsachgemäße Installation, unsachgemäßen Gebrauch oder Nichtbeachtung dieser Sicherheitshinweise entstehen. In solchen Fällen erlöschen alle Garantien.

Erkundigen Sie sich bei der Verkaufsstelle nach Informationen über Garantien, Reparaturen oder Ersatz für dieses Produkt.

### Allgemeines

B-TECH International Ltd. empfiehlt die Montage durch einen professionellen AV Installateur oder eine andere qualifizierte Person.

Bei der Installation ist stets große Vorsicht geboten, da die meisten AV-Geräte fragil und möglicherweise schwer und leicht zu beschädigen sind, wenn sie fallen gelassen werden. Wenn Sie diese Anleitung nicht vollständig verstehen oder sich nicht sicher sind, wie das Produkt sicher befestigt wird, kontaktieren Sie bitte einen professionellen Installateur. Eine fehlerhafte Montage oder Verwendung dieser Halterung kann Verletzungen bis hin zum Tod nach sich ziehen.

Montieren Sie keine AV-Geräte, die die spezifische Gewichtsgrenze des zu installierenden Produkts überschreiten.

Diese Gewichtsgrenze wird auf jedem Produkt und seiner Verpackung deutlich angegeben und variiert von Produkt zu Produkt.

### Platzierung

Achten Sie bitte sorgfältig darauf, wo dieses Produkt platziert werden soll. Dieser Ständer ist für den Innenbereich konzipiert und eignet sich für Installationen in der Öffentlichkeit oder Zuhause. Prüfen Sie die Tragfähigkeit des Bodens vor der Installation, um sicherzustellen, dass das kombinierte Gewicht von Geräten und Hardware getragen werden kann. Manche Flächen sind für eine Installation nicht geeignet. Beim Überprüfen der Stabilität des Untergrundes, bedenken Sie bitte die folgenden äußeren Faktoren: Die Festigkeit des Bodens, das Einwirken von plötzlichem und starkem Wind und die Gefahr, die durch den Kontakt von Leuten und/oder Gegenständen (z.B. Installationen in Durchgängen, Notausgängen) gegeben ist. Wenn das Produkt an einem häufig und stark besuchtem Ort installiert wird, stellen Sie sicher, dass das Produkt sich außerhalb der Reichweite von Menschen befindet. Wenn AV Geräte oberhalb von Publikum oder in öffentlichen Laufwegen installiert werden, müssen alle Teile der Montage zusätzlich gegen Herabfallen gesichert werden. Beim Bohren von Löchern muss jeglicher Kontakt mit elektrischen Leitungen, Wasser- oder Gasrohren vermieden werden. Wir empfehlen die Nutzung eines Ortungsgerätes für Stromleitungen und andere versteckte Objekte. Bohren Sie nur, wenn Sie sich sicher sind, keine verdeckten Objekte zu beschädigen.

### Befestigungsmaterial

Es wird dringend empfohlen, alle mitgelieferten Befestigungsschrauben zu verwenden und die Funktion aller anderen Befestigungsteile umfassend zu verstehen. In einigen Fällen wird mehr Befestigungsmaterial für AV-Geräte geliefert, um verschiedene Geräte Modelle aufzunehmen und Konfigurationen einzurichten. Der Installateur muss sich davon überzeugen, dass das mitgelieferte Befestigungsmaterial für jede spezifische Installation geeignet ist. Das mit dem Produkt gelieferte Befestigungskit ist möglicherweise nicht für alle Wände geeignet. Wenn Befestigungsschrauben oder andere mitgelieferte Teile für eine sichere Installation nicht ausreichen, wenden Sie sich bitte an einen Fachmann oder an Ihren lokalen Eisenwarenhändler.

### Hinweise zur Gefahrenabwehr

Nutzen Sie beim Verlegen der Kabel die integrierte Kabelführung des Produkts und stellen Sie sicher, dass alle Kabel in ordnungsgemäßem Zustand und sicher sind. Vergewissern Sie sich, dass die Kabel keine beweglichen Teile des Produkts im Betrieb stören. Bewegliche Teile der Halterung können Verletzungen durch Quetschungen der Finger oder anderer Körperteile herbeiführen. Besondere Aufmerksamkeit sollte den beweglichen Teilen während der Montage und der Ausrichtung gewidmet werden. Unmittelbar nach der Montage sollten Sie prüfen, ob alle Teile sicher befestigt wurden. Prüfen Sie, ob alle benötigten Schrauben montiert und entsprechend festgezogen sind.

### Betrieb, Wartung und Entsorgung

Wir empfehlen, das Produkt und seine Befestigungspunkte so häufig wie möglich (nicht seltener als im Abstand von 6 Monaten) zu überprüfen, um die Sicherheit zu gewährleisten. Bitte helfen Sie mit und entsorgen Sie die Verpackung sowie alle abgebauten Teile ordnungsgemäß und umweltgerecht. Über aktuelle Entsorgungswege informieren Sie sich bitte bei Ihrem Fachhändler oder bei Ihrer Gemeindeverwaltung. Wenden Sie sich im Zweifelsfall an einen professionellen AV-Installateur oder eine andere entsprechend qualifizierte Person.

# BT8374 TEILLEISTE

BITTE AUFBEWAHREN FÜR ZUKÜNFTIGE HINWEISE

Aufgrund der zahlreichen Installationsmöglichkeiten ist die Anzahl der Optionen von der bestellten Halterung abhängig. All diese Komponenten können von Menschenhand bewegt oder getragen werden. Um Verletzungen zu vermeiden, seien Sie bitte vorsichtig im Umgang mit den Bestandteilen vor und während der Installation, bzw. Deinstallation der Halterung.

## A SOCKEL

BT8380-BASE

ARTIKEL	ARTIKELBEZEICHNUNG	MENGE Pro Packung
A1	SOCKEL	1
A2	NIVELLIERSCRAUBE	2
A3	M8 x 90mm SCHRAUBE	4
A4	M8 UNTERLEGSCHIEBE	4
A5	SCHRAUBENSCHLÜSSEL	1
A6	6AF INBUSSCHLÜSSEL	1

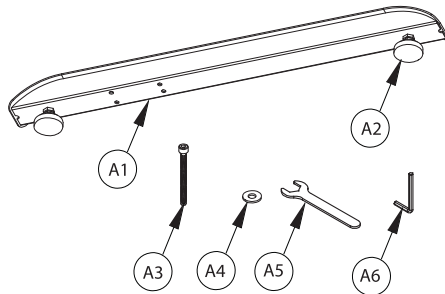

## B LAUFROLLEN

BT8380-CASTORS

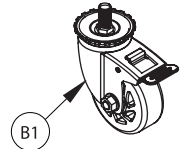

ARTIKEL	ARTIKEL-BEZEICHNUNG	MENGE Pro Packung
B1	LAUFROLLEN	2

## C SÄULE

BT8380-180  
Höhe 180 cm

BT8380-060  
Höhe 60 cm

ARTIKEL	ARTIKELBEZEICHNUNG	MENGE Pro Packung
C1	VERTIKALE SÄULE	1
C2	ENDKAPPE*	1
C3	KABELABDECKUNG	3
C4	KUNSTSTOFFSCHLITZ-EINSATZ	4
C5	M8 GLEITMUTTER*	2
C6	M8 x 12mm SCHRAUBEN*	2
C7	SÄULEN VERBINDER **	4
C8	MADENSCHRAUBE**	16
C9	M6 x 10mm SECHSKANTSCHRAUBE**	8
C10	3AF INBUSSCHLÜSSEL**	1

\*Ausgestattet mit dem BT8380-180  
\*\*Ausgestattet mit dem BT8380-060

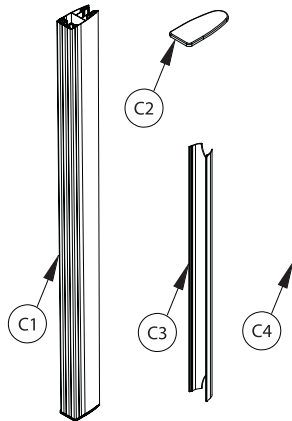

Optional  
\*um eine Ablage  
an der Säule zu  
befestigen

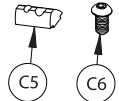

### \*\*Säulen Erweiterungssatz

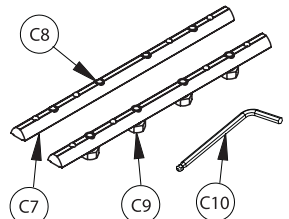

## D VERBINDUNGSPLATTE

BT8380-JPK

ARTIKEL	ARTIKELBEZEICHNUNG	MENGE Pro Packung
D1	VERBINDUNGSPLATTE	1
D2	M8 GLEITMUTTER	8
D3	M8 x 12mm SCHRAUBEN	4
D4	5AF INBUSSCHLÜSSEL	1

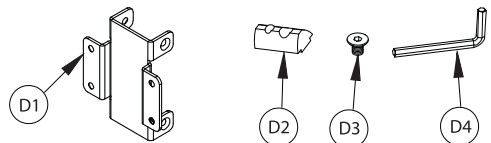

## E MONTAGESCHIENE

BT8390-050  
Länge: 50cm

BT8390-070  
Länge: 70cm

BT8390-100  
Länge: 100cm

BT8390-150  
Länge: 150cm

BT8390-175  
Länge: 175cm

BT8390-200  
Länge: 200cm

BT8390-300  
Länge: 300cm

ARTIKEL	ARTIKELBEZEICHNUNG	MENGE Pro Packung
E1	MONTAGESCHIENE	1
E2	ENDKAPPE	2

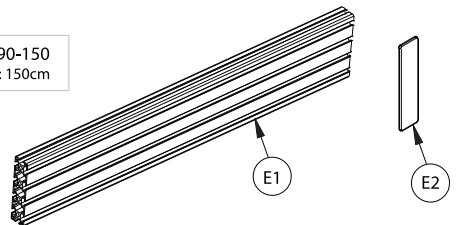

## F VERBINDUNGSTÜCK ZUR WINKLEINSTELLUNG

BT8390-AAC

ARTIKEL	ARTIKELBEZEICHNUNG	MENGE Pro Packung
F1	WINKELVERBINDUNGSTÜCK	1
F2	M8 x 16mm SCHRAUBE	4
F3	M8 UNTERLEGSCHIEBE	12
F4	M8 x 12mm SCHRAUBE	8
F5	M8 GLEITMUTTER	8
F6	5AF INBUSSCHLÜSSEL	1

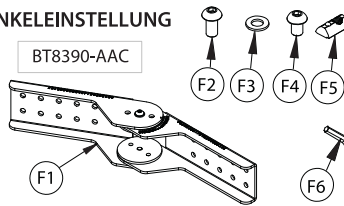

## G ABSTANDHALTER

BT8390-SP



ARTIKEL	ARTIKELBEZEICHNUNG	MENGE Pro Packung
G1	ABSTANDHALTER	1

## H INTERFACE-SATZ

ARTIKEL	ARTIKELBEZEICHNUNG	MENGE Pro Packung
H1	INTERFACE-ARM - LINKS	1
H2	INTERFACE-ARM - RECHTS	1
H3	M6 x 8mm HEX-SCHRAUBE**	4
H4	4AF INBUSSCHLÜSSEL**	1
H5	5AF LANGER INBUSSCHLÜSSEL	1
BILDSCHIRM-BEFESTIGUNGSSATZ		
A	M4 x 12mm SCHRAUBE*	4
B	M4 x 25mm SCHRAUBE*	4
C	M4 x 40mm SCHRAUBE*	4
D	M6 x 16mm SCHRAUBE	4
E	M6 x 25mm SCHRAUBE	4
F	M6 x 40mm SCHRAUBE	4
G	M8 x 16mm SCHRAUBE	4
H	M8 x 25mm SCHRAUBE	4
I	M8 x 40mm SCHRAUBE	4
J	UNTERLEGPLATTE*	4
K	5mm ABSTANDHALTER	4
L	13mm ABSTANDHALTER	4
M	24mm ABSTANDHALTER	4
N	M6 UNTERLEGSCHEIBE***	4

\*Nicht enthalten bei BT8390-VESA400MAF

\*\*Nicht enthalten bei BT8390-VESA400MAF, BT8390-VESA200F, BT8390-VESA400F

\*\*\*Nur enthalten bei BT8390-VESA400MAF

## I OPTIONAL

### INTERFACE-ADAPTERARME

BT7564	BT7565	BT7566
VESA 600mm	VESA 800mm	VESA 900mm

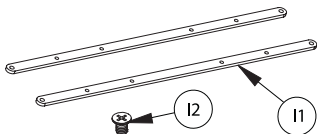

ARTIKEL	ARTIKELBEZEICHNUNG	MENGE Pro Packung
I1	ADAPTER-ARME	2
I2	M8 x 12mm SCHRAUBE	4

## Interface-Arme für den Bildschirm

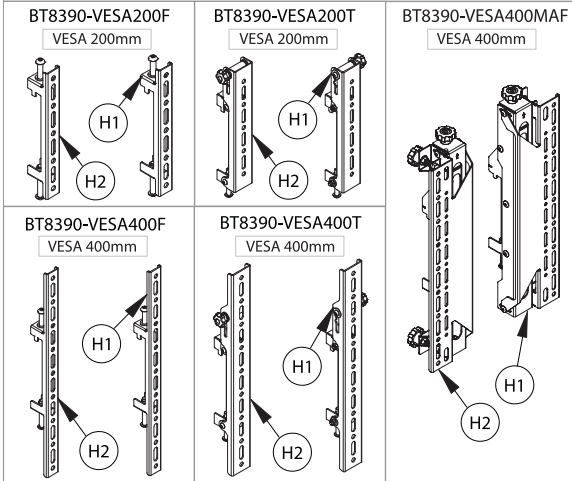

## Interface-Arme für den Bildschirm



## Interface Arm Satz

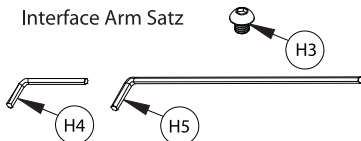

## Bildschirm-Befestigungssatz

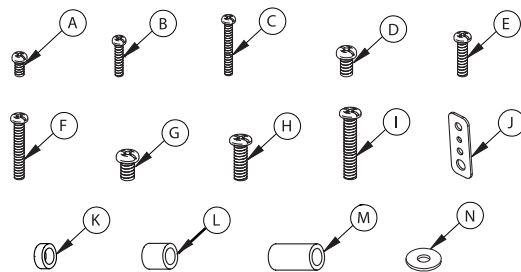

## OPTIONALES ZUBEHÖR FÜR KOMONENTEN

## J OPTIONAL ZUBEHÖR FÜR JUSTIERBARE MONTAGE ARME

### BT8390-SA

ART.	ARTIKELBEZEICHNUNG	MENGE Pro Packung
J1	EINHÄNGEARME	1
J2	SCHIEBELEISTE	1
J3	VERLÄNGERUNGSLAISTE	1
J4	KONTERMUTTER	4
J5	UNTERLEGSCHEIBE	4
J6	M8 x 16mm SCHRAUBE	4
J7	UNTERLEGSCHEIBE	4
J8	M8 x 20mm SCHRAUBE	2

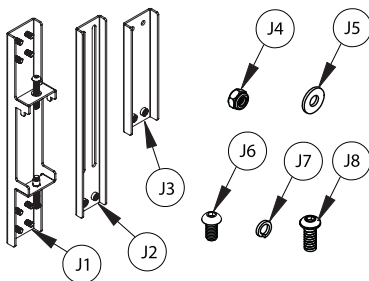

## K OPTIONAL ABLAGE

### BT7863

ART.	ARTIKELBEZEICHNUNG	MENGE Pro Packung
K1	ABLAGE	1
K2	M4 x 10mm SCHRAUBE	4
K3	UNC 1/4" x 1/2" SCHRAUBE	1

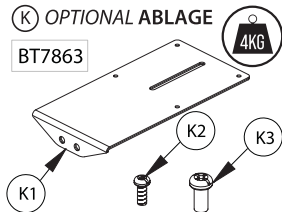

# ÜBLICHE INSTALLATION

2 x 2 Videowand Installation mit  
VESA 400 Feinjustage Armen

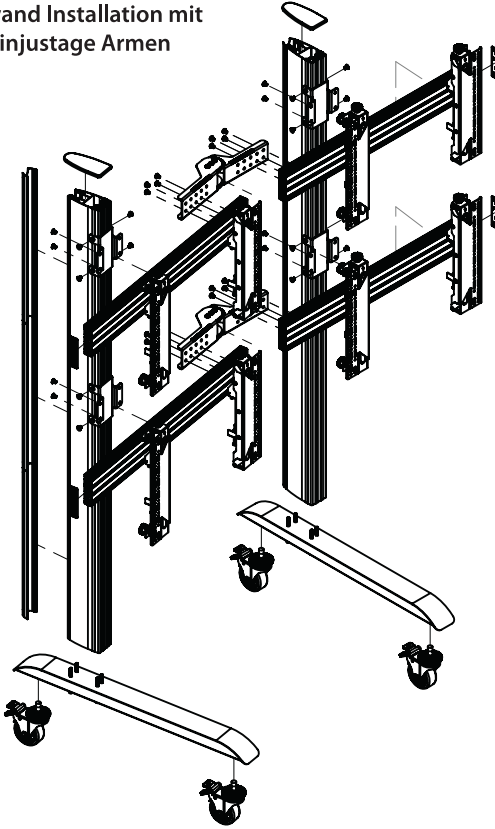

## BENÖTIGTES WERKZEUG

Kreuzschlitzschraubendreher



Schraubenschlüssel



Teppichmesser



Wasserwaage



## BT8374 MAX. LAST KONFIGURATIONEN

### MAX. SÄULENHÖHE 3,6m

**Hinweis:** Das Bildschirmgewicht muss gleichmäßig über die vertikale Säule verteilt werden

**Hinweis:** Größere Installationen können die Verwendung eines BT8380-WTB erfordern.

Säulenhöhe:  
Bis zu 2,4m  
Max. Belastung pro  
Bildschirm: 50kg  
Max. Belastung pro  
vertikaler Säule: 200kg

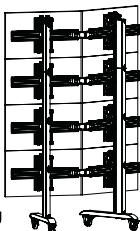

Säulenhöhe:  
2,4m up to 3,6m  
Max. Belastung pro  
Bildschirm: 25kg  
Max. Belastung pro  
vertikaler Säule: 150kg

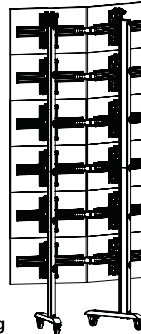

## INSTALLATIONS HINWEISE

### STAND STABILITÄT

**! WARNUNG !!!  
GEFAHR**

- Installieren Sie den Ständer auf einem ebenem Untergrund
- Zwei Personen für die Montage benötigt

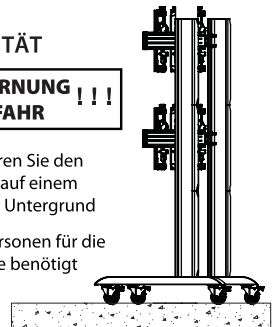

Beim Prüfen der Stabilität der Struktur beachten Sie die folgenden externen Faktoren:

1. Die Bodenbelastbarkeit.
2. Auftretende plötzliche oder starke Winde.
3. Gefährdung von Menschen und/oder Objekten, z.B. Installationen in Durchgängen oder Notausgängen.

# OPTIONALE VERLÄNGERUNG DER SÄULEN

## VERLÄNGERUNG DER VERTIKALEN SÄULEN

i. Fügen Sie *Artikel C7* halb in das gewindelose Ende von *Artikel C1* ein.

Die zwei Verbindungsstücke mit *Artikel C8* sind für die Vorderseite der Säulen vorgesehen, die zwei Verbindungsstücke mit *Artikel B9* für die Rückseite der Säulen.

**WICHTIG:** Verbindungsstücke müssen in das gewindelose Ende der 180cm Säule eingesetzt werden

GEWINDE

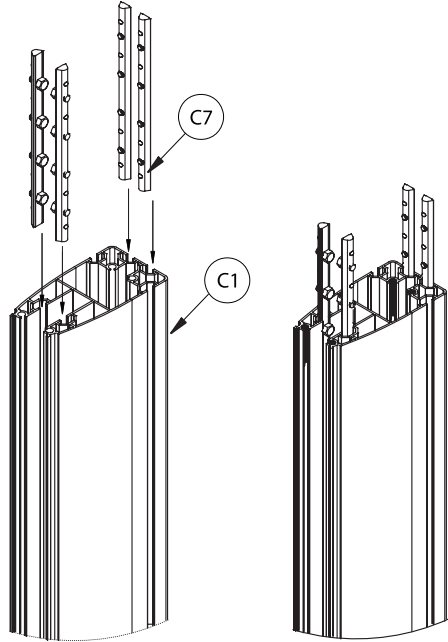
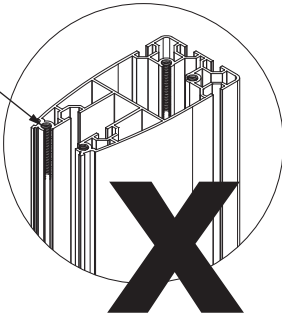

### Vorderseite der Säule

ii. Die zwei Verbindungsstücke mit Madenschrauben (*Artikel C8*) in die Vorderseite der Säule.

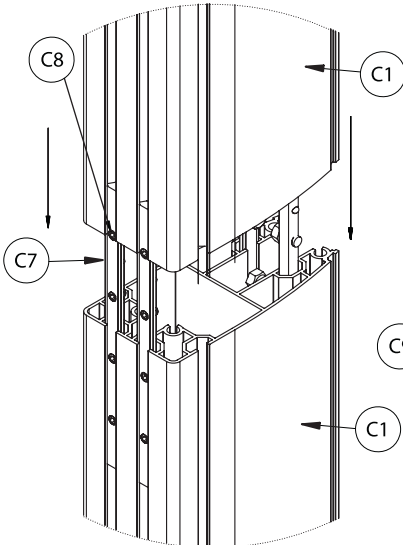

### Rückseite der Säule

iii. Die zwei Verbindungsstücke mit Sechskantschrauben (*Artikel C9*) in die Rückseite der Säule.

Sechskantschrauben per Hand anziehen. Fertig festdrehen mit 10mm Schraubenschlüssel.

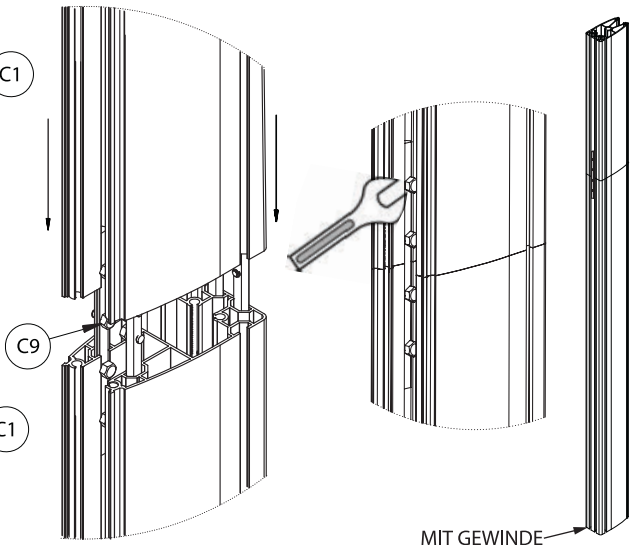

# MONTAGE ANLEITUNG

## 1. VERBINDUNGSPLETTEN AN SÄULEN ANBRINGEN

i. Auf Artikel D1 montieren Sie 4 x Artikel D3 auf Artikel D2.

ii. Legen Sie die Säule auf den Boden und passen Sie Artikel D1 in Artikel C1 ein.

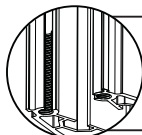
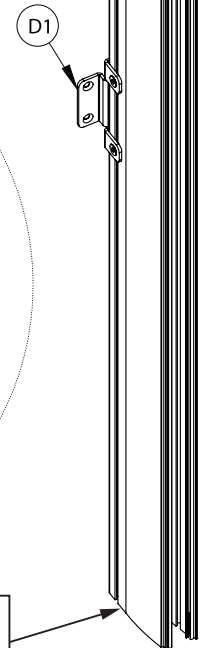
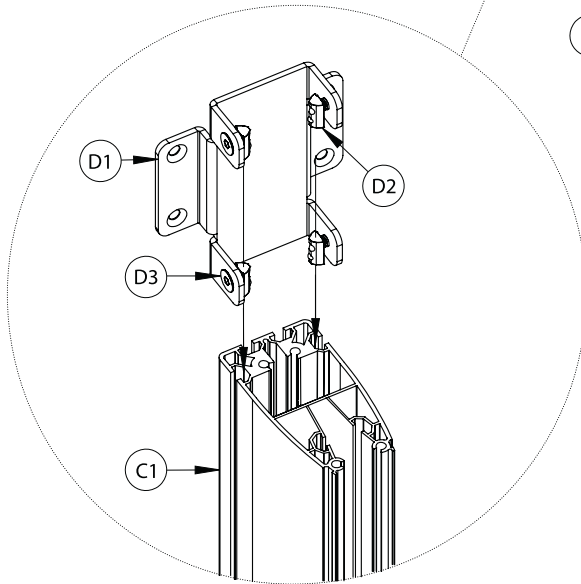
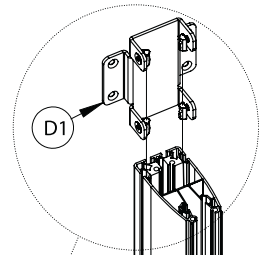
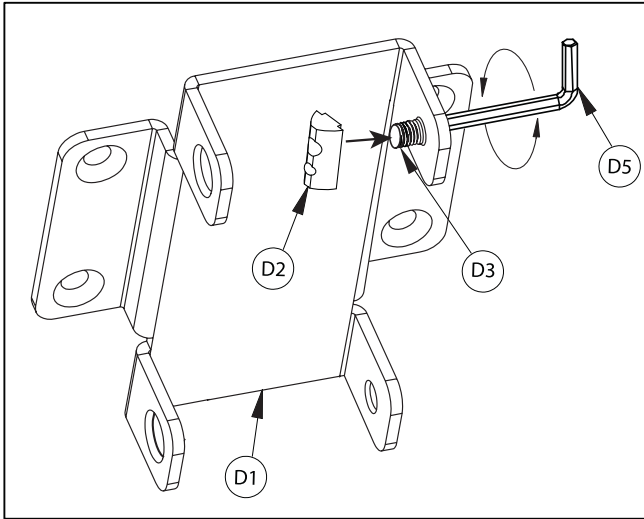

**WICHTIG:**  
Stellen Sie sicher, dass das Ende  
mit den M8 Gewinden sich unten  
an der Säule befindet.

iii. Nehmen Sie *Artikel F1* für die Abstandhaltung zwischen *Artikel D1* zu *Artikel C1* gemäß der Bildschirmgröße. Einmal eingestellt, ziehen Sie *Artikel D3* fest.

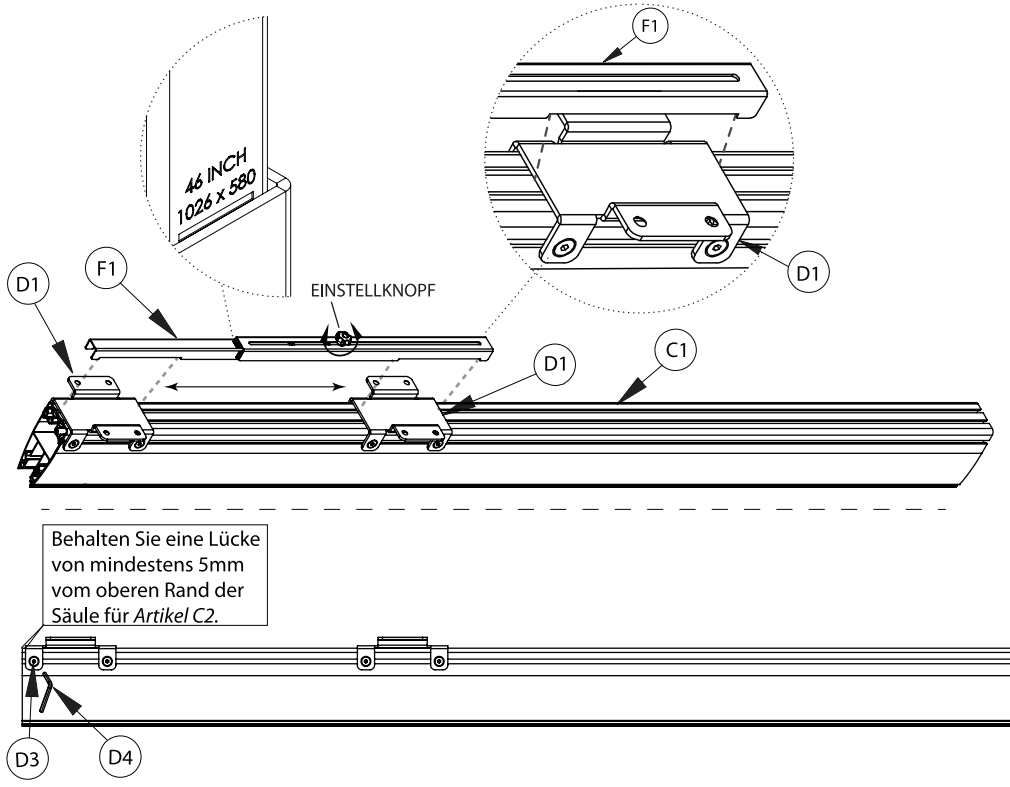

## 2. EINSETZEN DER GleITMUTTERN IN DIE MONTAGESCHIENEN

Legen Sie die Schiene auf den Boden, für jeden verwendeten *Artikel D1*, fügen Sie 4 x *Artikel D2* in *Artikel E1* ein.

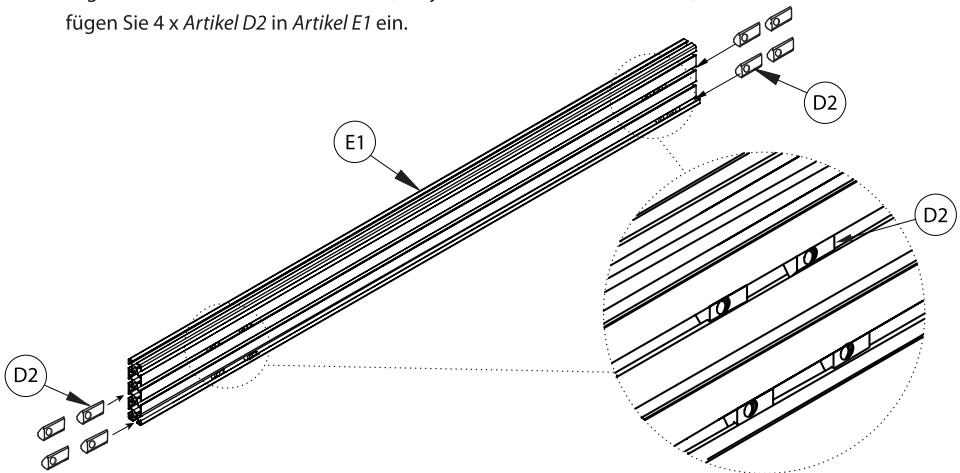

### 3. SCHIENEN VERBINDEN MIT WINKLEINSTELLUNG

- i. Montiere Artikel F2 & F3 an Artikel F1. Ziehen Sie die Schrauben und Unterlegscheiben noch NICHT fest an.
- ii. Während die Schienen flach auf dem Boden liegen, bringen Sie Artikel F1 an 2x Artikel E1 an, indem Sie Artikel F3, F4 und F5 nutzen. Vergewissern Sie sich, dass alle Schienen an den gleichen Positionen an Artikel F1 befestigt sind\*

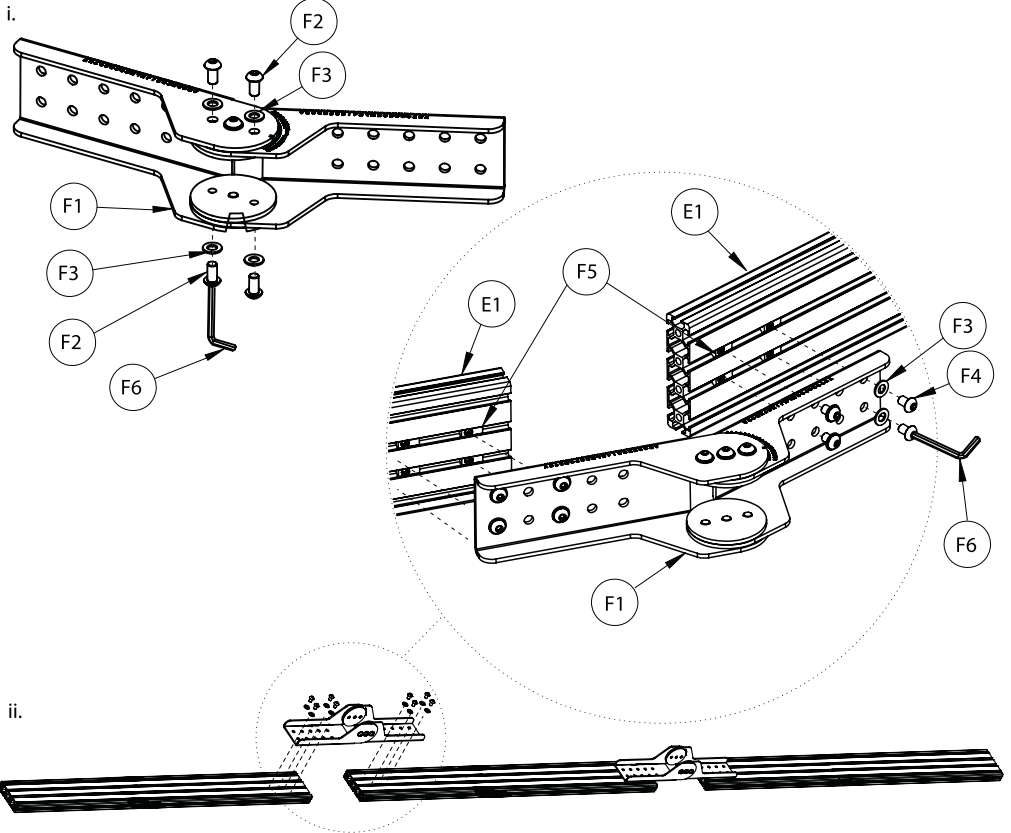

**\*\*Hinweis:** Die Positionen der Schienenbefestigung an Artikel F1, hängen von der Größe des vorgesehenen Bildschirms ab.

Bei Fragen zur Schienenpositionierung kontaktieren Sie: [technical@btechavmounts.co.uk](mailto:technical@btechavmounts.co.uk)

Bitte nennen Sie hierbei die Bildschirmgröße, Bildschirmtiefe, Schienenlänge und den gebogenen Winkel der Installation.

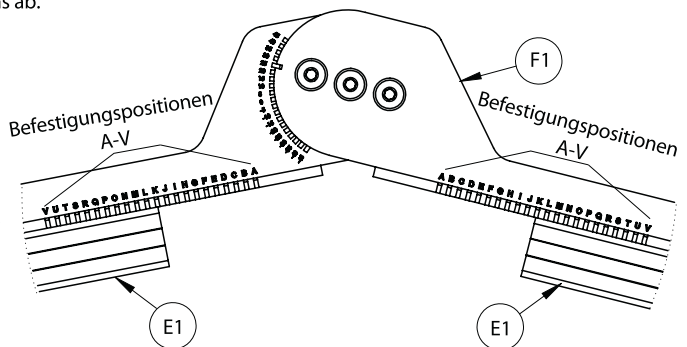

## 4. SÄULEN AN SCHIENEN BEFESTIGEN

Auf dem Boden liegend, legen Sie Artikel C1 auf Artikel E1. Bringen Sie Artikel D1 an Artikel E1 an, indem Sie Artikel D3 in Artikel D2 befestigen.

**Hinweis:** Um sicher zu gehen, dass die Anbringung von Artikel C1 gerade ist, vergewissern Sie sich, dass der Abstand von Artikel D1 zum Ende von Artikel E1 gleich ist auf jeder Schiene.

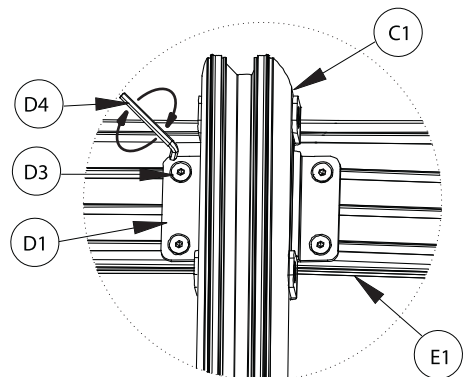
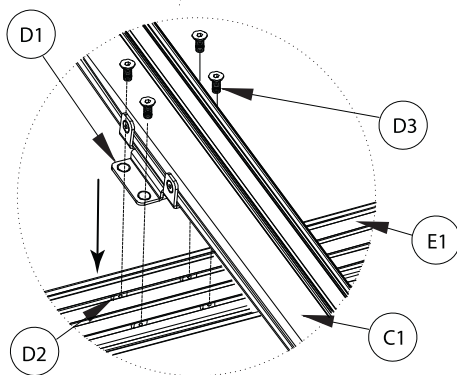
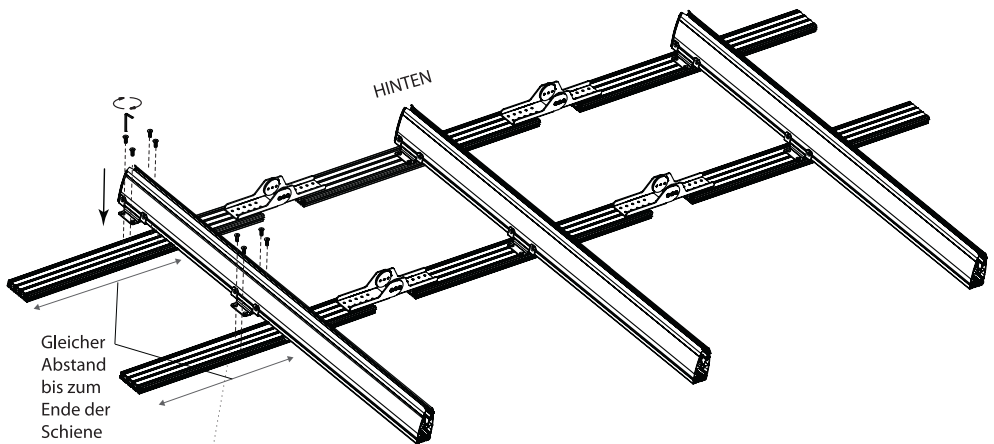
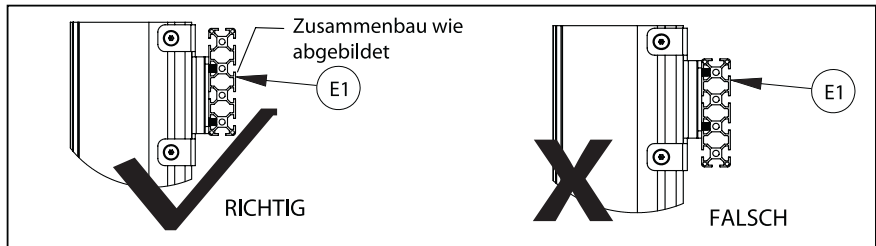

## 4. ZUSAMMENBAU SOCKEL AN SÄULEN

- i. Für die mobile Verwendung, schrauben Sie Artikel A2 von Artikel A1 ab.  
Ersetzen Sie Artikel A2 mit Artikel A5, bevor Sie Sockel und Säulen montieren.

**HINWEIS:**  
Vergewissern Sie sich, dass die Rollen während der Montage in Bremsstellung sind

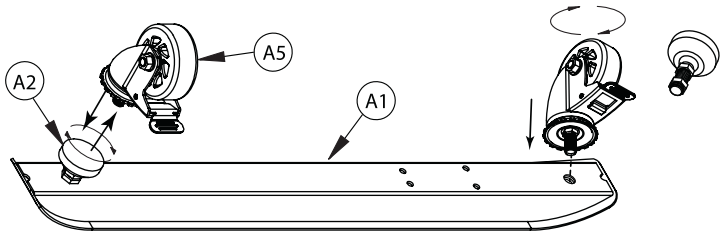

- ii. Auf dem Boden liegend, bringen Sie Artikel A1 an die Säulen Artikel C1 an, indem Sie A3 & A4 benutzen  
**Hinweis:** Sobald die Sockel an den Säulen befestigt sind, stellen Sie den Ständer wieder aufrecht hin.

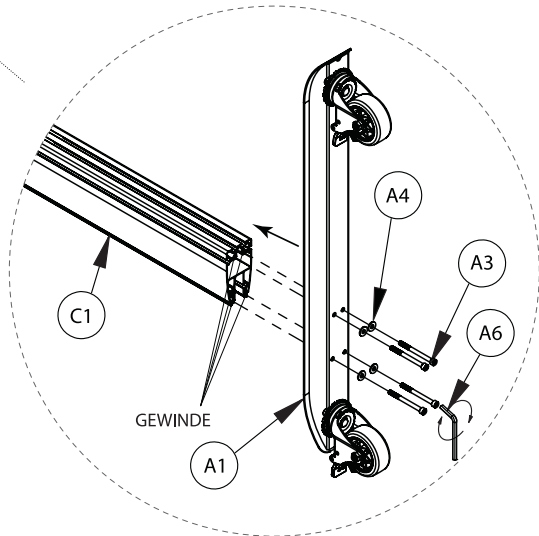
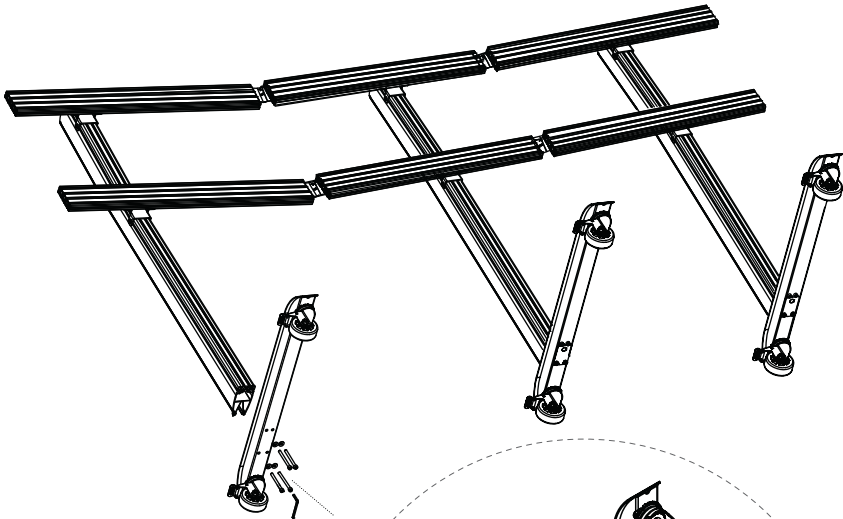

## 6. WINKEL FIXIEREN

Stellen Sie den gewünschten Winkel an Artikel E1 ein und ziehen Sie alle Schrauben mit Artikel E6 fest.

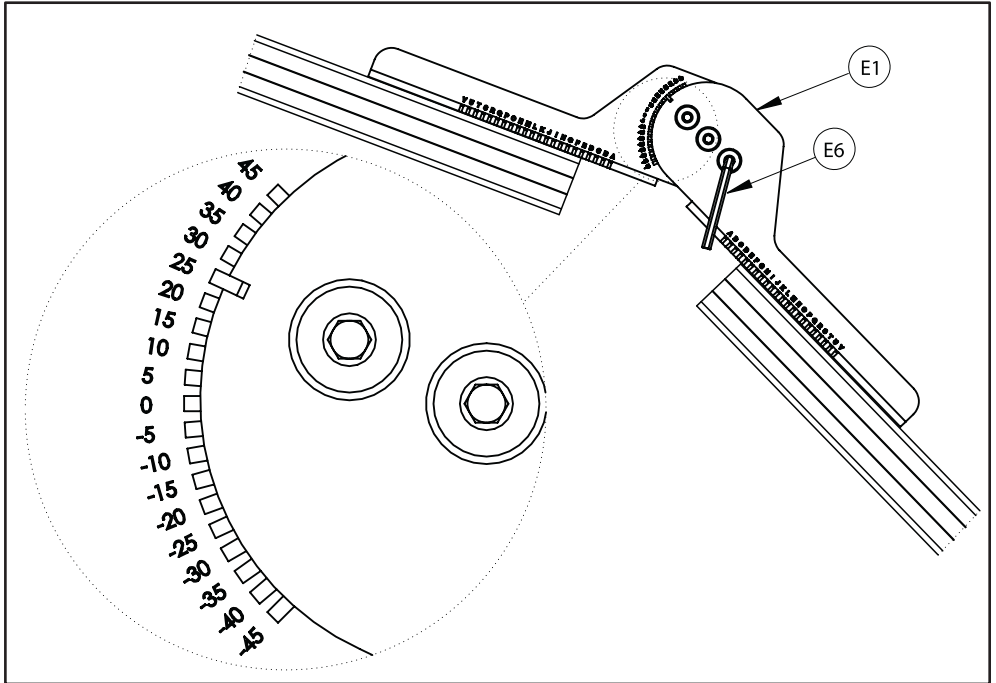
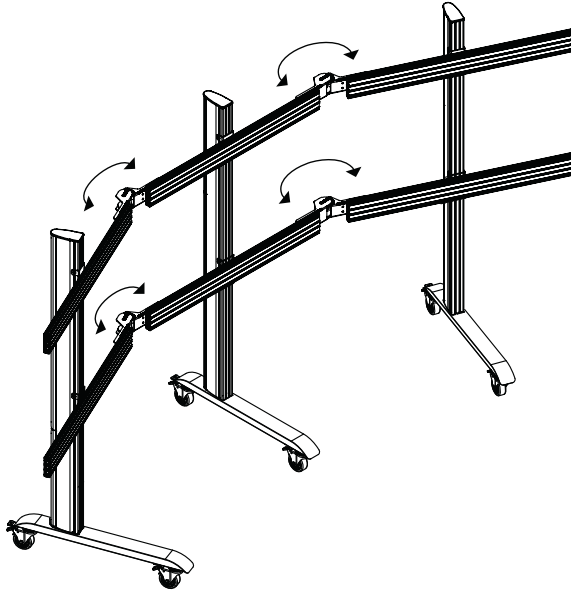

## 7A. BEFESTIGEN DER INTERFACE ARME AM BILDSCHIRM (BT8390-VESA400MAF ARMS)

Bringen Sie Artikel H1 & H2 an der Rückseite des Bildschirms mit Artikel A - F an.

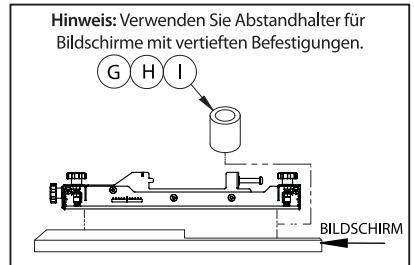
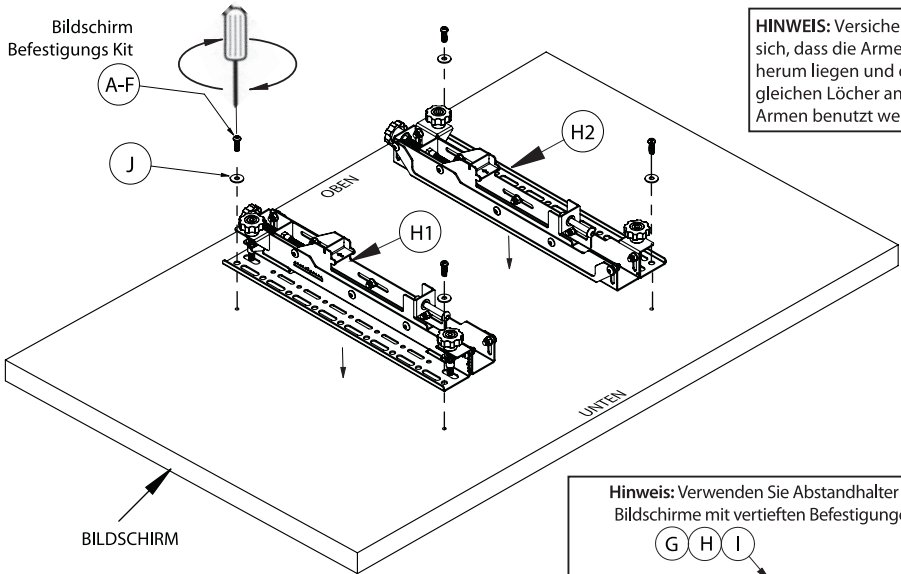

## OPTIONAL ADAPTER ARME

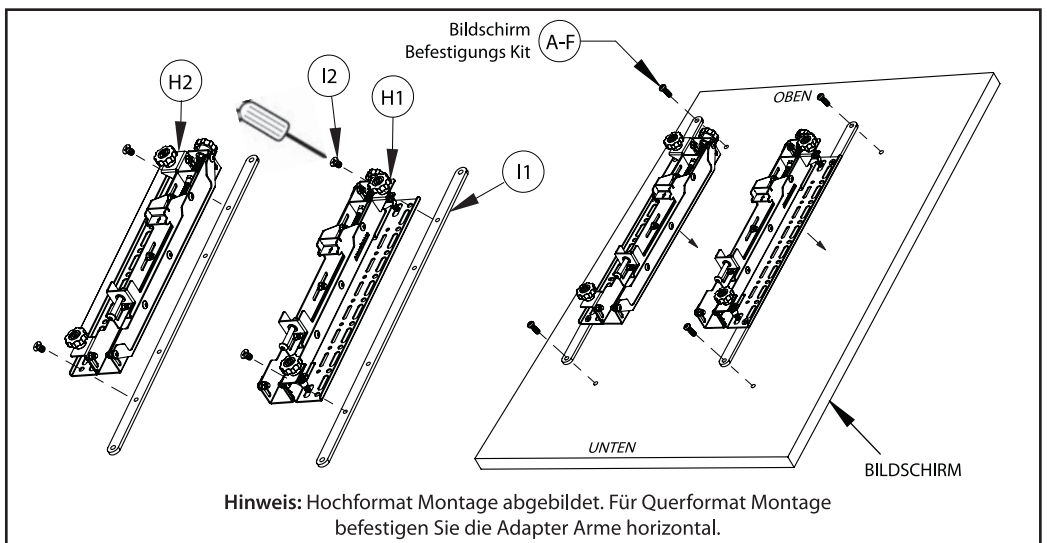

## 7B. BEFESTIGEN DER POP-OUT INTERFACE ARME AN BILDSCHIRMEN (BT8390-VESA400MAP ARME)

i. Bringen Sie Artikel H1 & H2 an der Rückseite des Bildschirms an, indem Sie Artikel A-F nutzen.

**HINWEIS:** Versichern Sie sich, dass die Arme richtig herum liegen und die gleichen Löcher an beiden Armen benutzt werden.

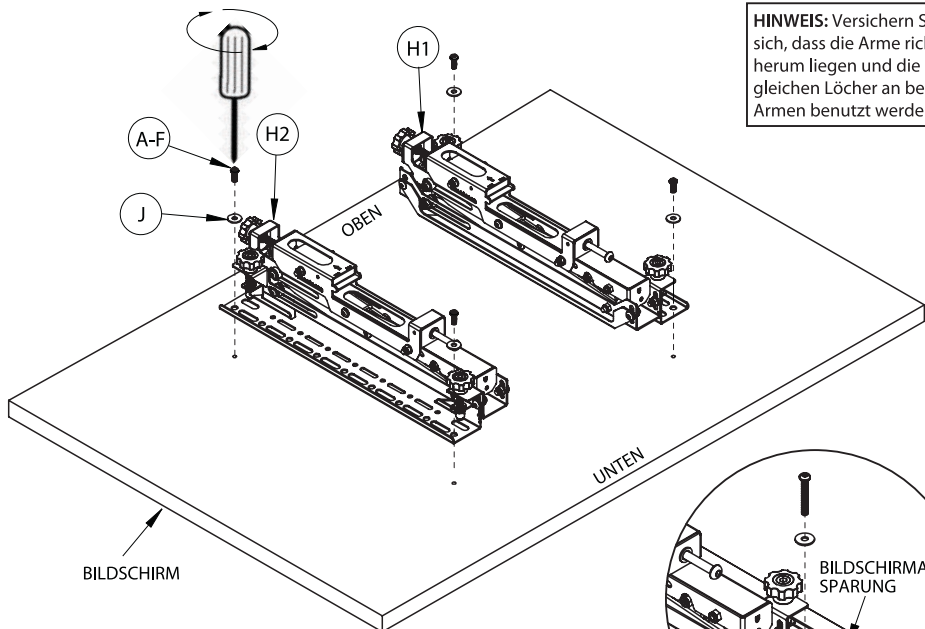

**Hinweis:** Verwenden Sie Abstandhalter (Artikel G, H & I) für Bildschirme mit vertieften Befestigungen.

## OPTIONAL ADAPTER ARME

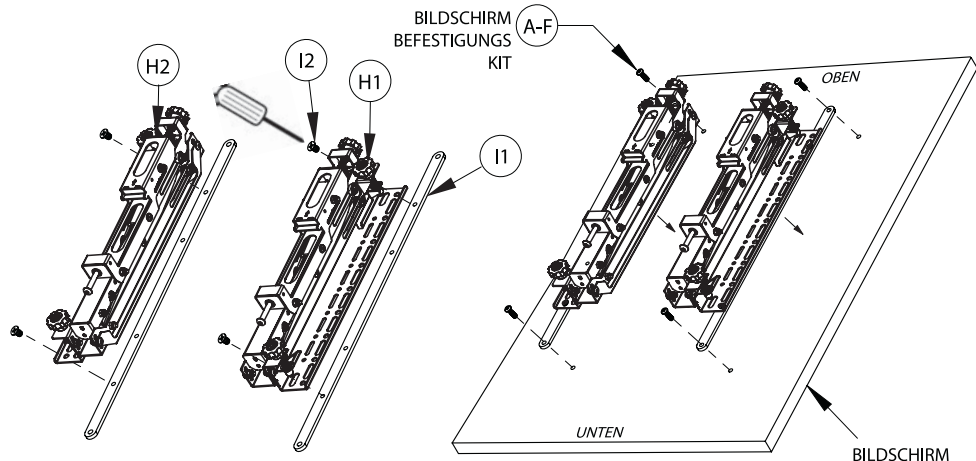

**Hinweis:** Hochformat Montage abgebildet. Für Querformat Montage befestigen Sie die Adapter Arme horizontal.

## BT8390-VESA400MAP ARME

ii. Verbinden Sie die Interface Arme mit der justierbaren Klammer.

Verlängern Sie *Artikel H3* und fixieren Sie die gewünschte Länge, indem Sie die 2 Schrauben festziehen.

**Hinweis:** *Artikel H3* ist nur für horizontale VESA Befestigungen zwischen 400 - 600mm geeignet.

Die 3 Einkerbungen zeigen die Position für die Interface Befestigungen von 400mm, 500mm und 600mm an.

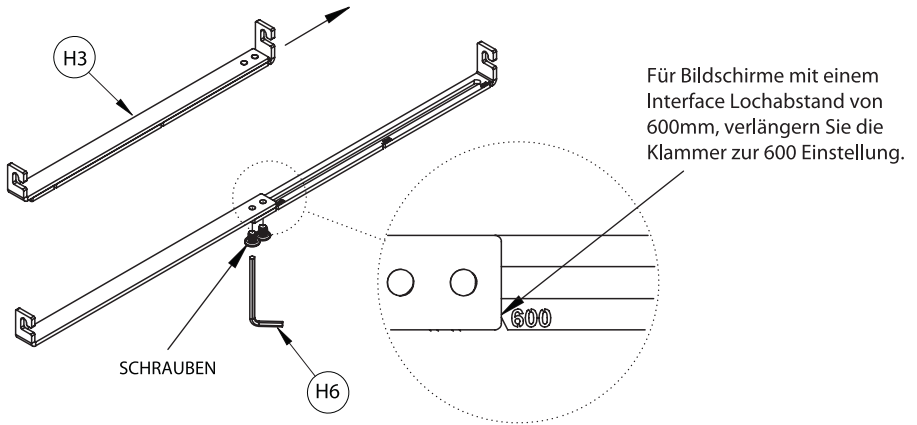

iii. Befestigen Sie *Artikel H3* an *Artikel H1* & *H2* für eine einfache seitliche Justierung des Bildschirms.

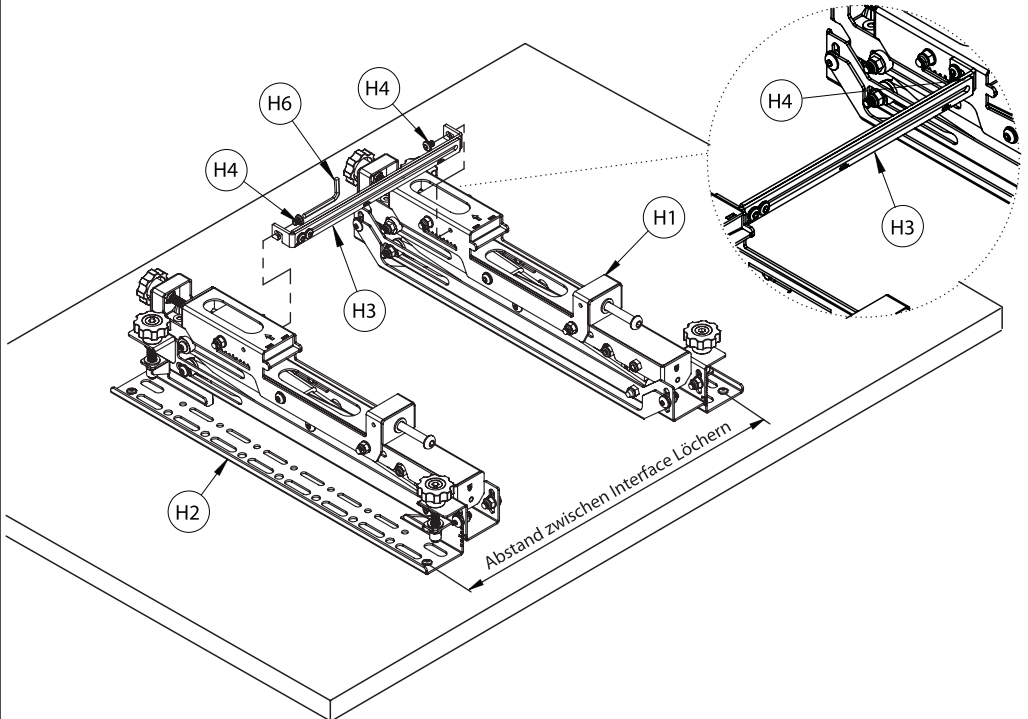

## 8. HÄNGEN SIE DEN BILDSCHIRM AN DEN STÄNDER

- i. Hängen Sie den ersten Bildschirm mittig auf die untere Schiene und richten Sie den Bildschirm an der horizontalen Mitte des Ständers aus.

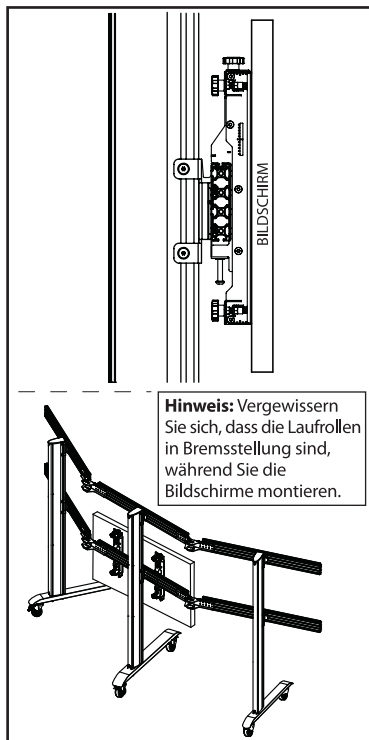
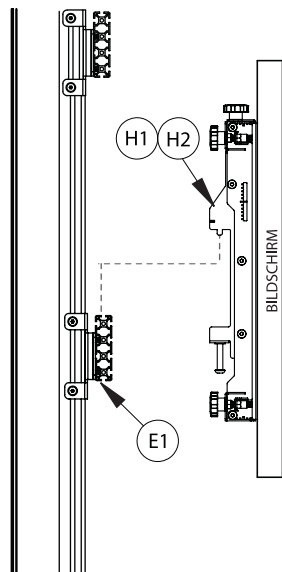

- ii. Richten Sie den Bildschirm zum Boden aus, indem Sie die (Y-axis) Knöpfe zur Höheneinstellung verwenden - *Siehe Seite 20*.

**Hinweis:** Eine 1mm Lücke zwischen den Bildschirmen sollte gegeben werden.

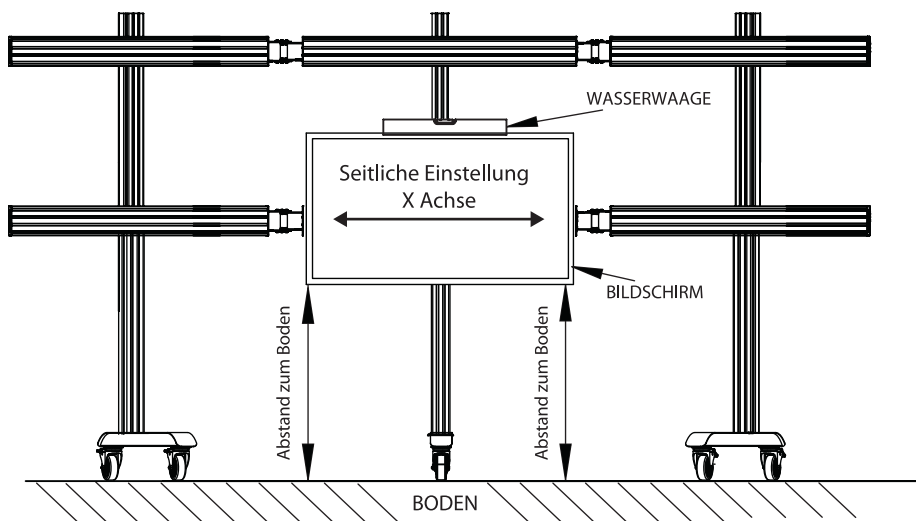

## 9. MONTIEREN DER BILDSCHIRME AN DEN STÄNDER

Hängen Sie die verbliebenden Bildschirme an den Ständer.

**Hinweis:** Eine 1mm Lücke zwischen den Bildschirmen sollte gegeben werden.

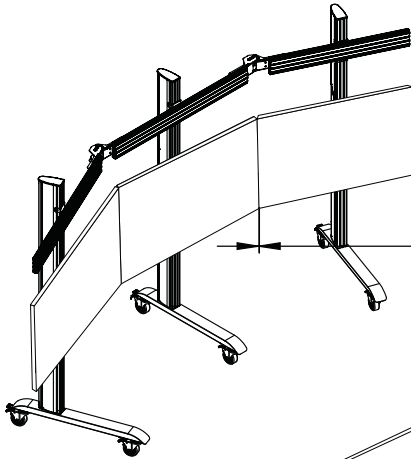

Empfohlen:  
1mm Lücke zwischen  
den Bildschirmen

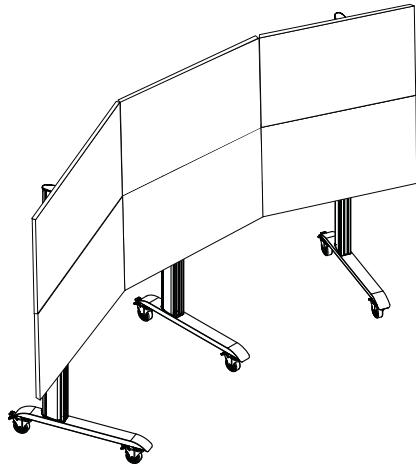
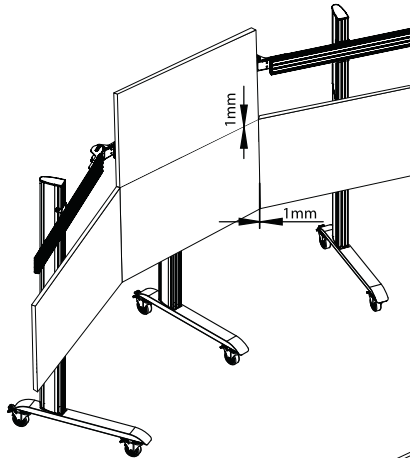

# 10. BILDSCHIRM AUSRICHTUNG DURCH FEIN-JUSTAGE

- i. Richten Sie den Bildschirm zum Boden aus, indem Sie die (Y-Achse) Knöpfe zur Höheneinstellung verwenden.
  - ii. Verwenden Sie die Tiefeneinstellung (Z-Achse) Knöpfe um sicherzustellen, dass der Bildschirm rechtwinklig zum Boden ist und dass jede Ecke des Bildschirms gleichmäßig ausgerichtet ist.
- Hinweis:** Feinjustierung an der oberen Reihe starten und dann Reihe für Reihe nach unten arbeiten.

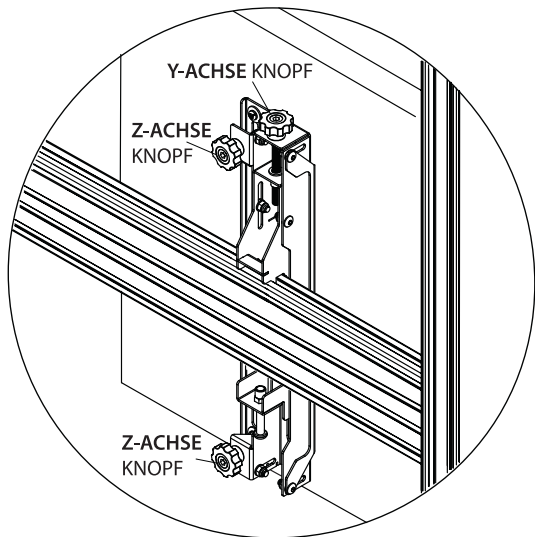
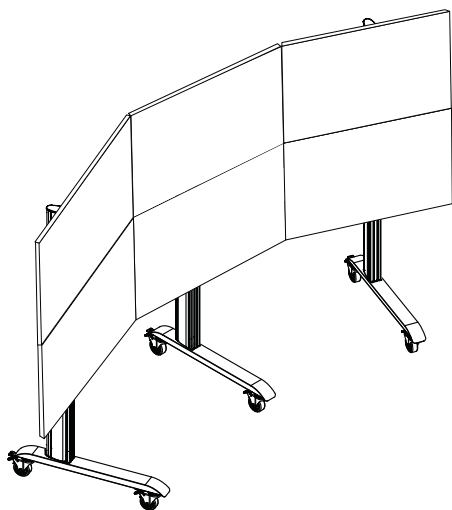

Verwenden Sie die **Tiefeneinstellung** (Z-Achse Knöpfe) zum Ausrichten der Bildschirm - Vorderseiten

Verwenden Sie die **seitliche Einstellung** zum Ausrichten der Bildschirm - Seiten

Verwenden Sie die **Höheneinstellung** (Y-Achse Knöpfe) zum Ausrichten des Bildschirms, oben und unten

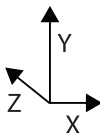
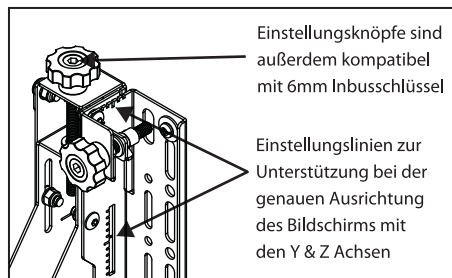
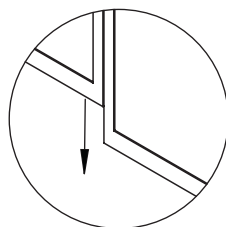
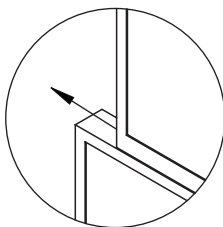
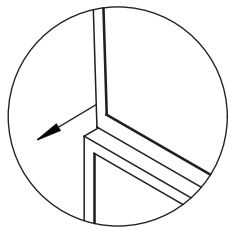

**BT8390-VESA400MAF**  
 Gesamte Y-Achse Einstellung +/-25mm  
 Gesamte Z-Achse Einstellung 20mm

**Hinweis:** Leichter Druck in die gewünschte Richtung der Bewegung hilft bei der Anpassung der Knöpfe, wenn es sich um schwerere Bildschirme handelt

**BT8390-VESA400MAP**  
 Gesamte Y-Achse Einstellung +/-20mm  
 Gesamte Z-Achse Einstellung 20mm

## 11. BILDSCHIRME SICHERN

Sobald die Bildschirme ausgerichtet sind, ziehen Sie die Sicherheitsschrauben unten an Artikel H1 & H2 fest.

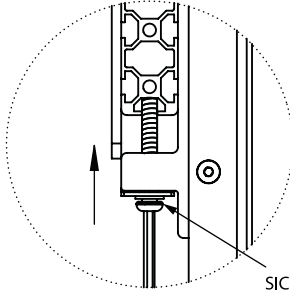

SICHERHEITSSCHRAUBEN

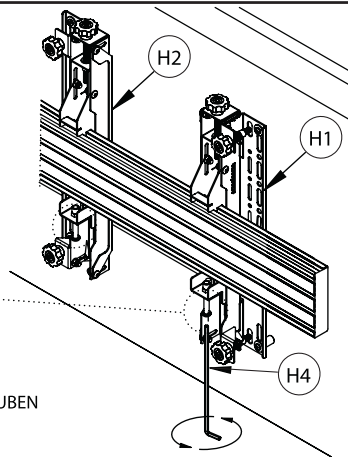

## BEDIENUNGSANLEITUNG

### 12. BILDSCHIRME WARTEN (NUR POP-OUT ARME)

Drücken Sie mittig links und rechts am Bildschirm, um die Halterung herauszufahren. Der Bildschirm verbleibt in der " (open) Geöffnet" Position für Wartung.

**Hinweis:** Versichern Sie sich, das die Klapp-Funktion nicht blockiert ist (siehe unten).

**WICHTIG** Achten Sie darauf, den Bildschirm beim Drücken nicht zu beschädigen. Halten Sie den Bildschirm fest, während des Vorgangs der Öffnung.

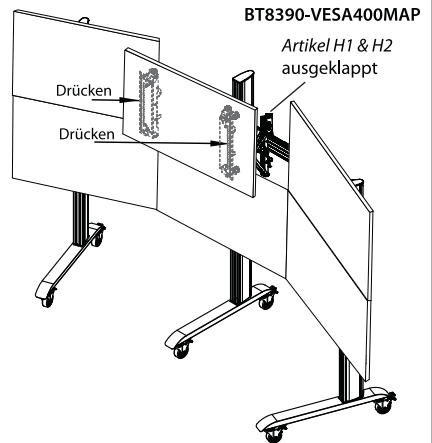

### Optional Deaktivierung der Ausklapp Funktion

Um die Interface Arme vor dem Ausklappen zu bewahren, müssen Sie Artikel H5 am Vorhängeschloss\* Symbol unten bei Artikel H1 & H2 vollständig einsetzen und festziehen.

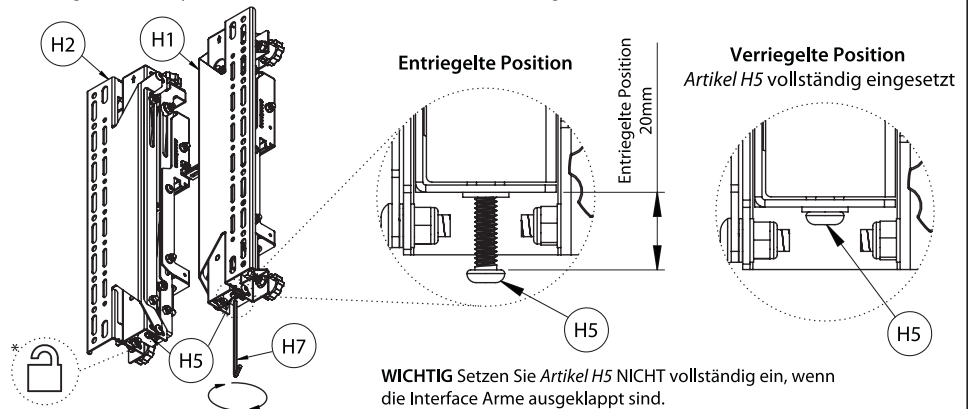

**WICHTIG** Setzen Sie Artikel H5 NICHT vollständig ein, wenn die Interface Arme ausgeklappt sind.

## 13. ABDECKUNGEN FÜR ENDEN UND KABELFÜHRUNG HINZUFÜGEN

- i. Nachdem alle Bildschirme und Kabel angeschlossen und möglichst an der Rückseite von *Artikel C1* nach unten geleitet wurden, stecken (klicken) Sie die Kabelführung *Artikel C3* nur teilweise an, (das erleichtert die Entfernung, wenn mehr Kabel hinzugefügt werden). Sobald alle Kabel montiert sind, klicken Sie die Abdeckung vollständig an.
- ii. *Artikel E2* an die Enden von *Artikel E1* anpassen.
- iii. *Artikel C2* oben an *Artike C1* anpassen
- iv. *Artikel C4* mit einem Messer auf Länge schneiden und an der Front und Seiten von *Artikel C1* einsetzen

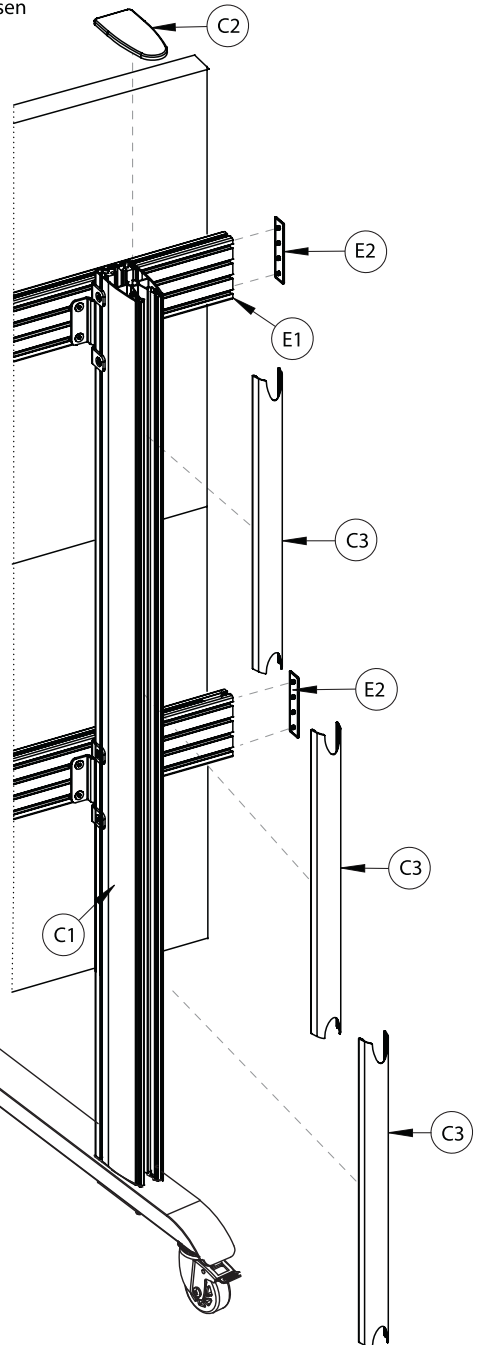
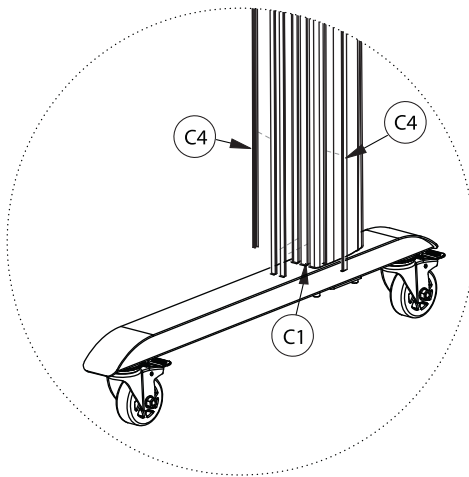
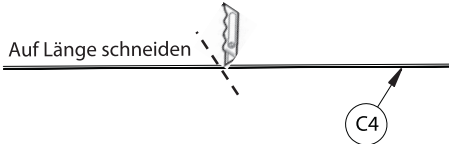

**WARNUNG!** Kontaktieren Sie einen AV Installateur oder eine geeignete qualifizierte Fachperson für sonstige weitere Vorgänge oder Entfernungen von Geräten nach der Installation.

# OPTIONALES ZUBEHÖR FÜR KOMponentEN

## OPTIONALER EINBAU DER KAMERAABLAGE

- i. Schiebeleiste Artikel J2 an Artikel J1 befestigen, indem Sie Artikel J4 & J5 verwenden.
- ii. Schiebeleiste Artikel K1 an Artikel J2 befestigen, indem Sie Artikel J6 & J7 verwenden.

Maßnahme für die Montage der Ablage oberhalb des Bildschirms / Schiene

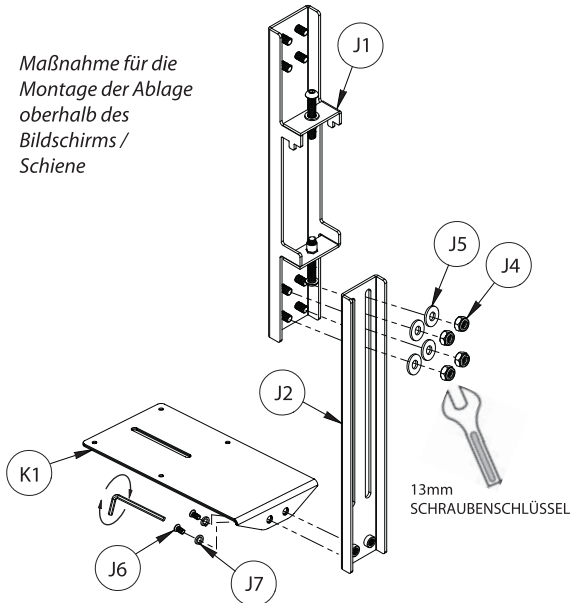

### OPTIONAL VERLÄNGERUNGSLAISTE HINZUFÜGEN

Falls eine Verlängerungsleiste erforderlich ist, verbinden Sie Artikel J3 mit Artikel J2, indem Sie Artikel J6 & J7 verwenden.

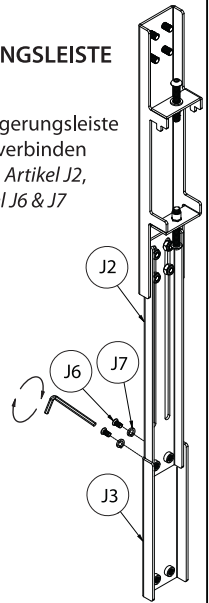

- iii. Einhängen Artikel J1 an Artikel E1.

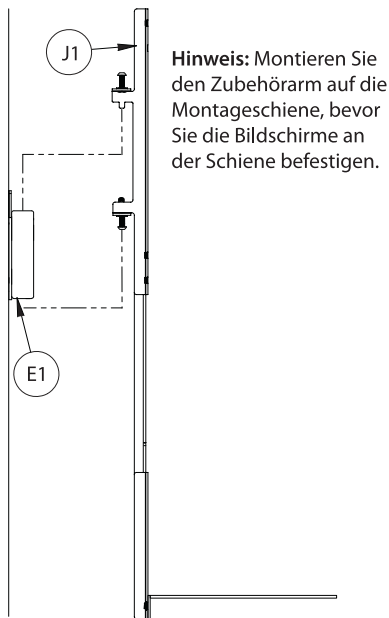

- iv. Befestigung der Ablage am Arm.

Nivellieren Sie die Ablagehalterung mit der Höhen-Einstellschraube an Artikel J1. Verwenden Sie die Sicherungsschraube unterhalb des Befestigungsarms um die Ablagehalterung an der Schiene zu sichern.

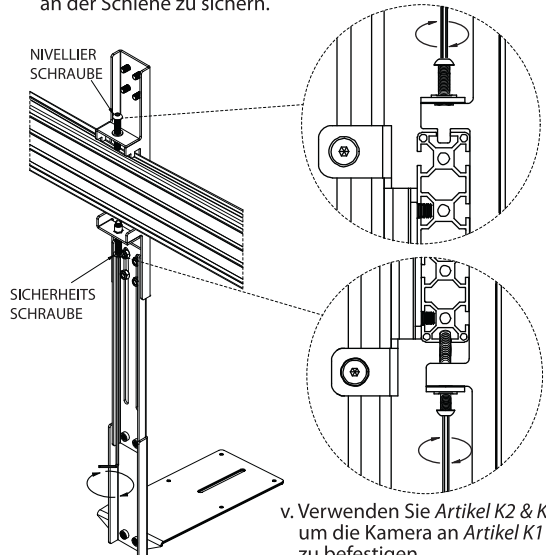

- v. Verwenden Sie Artikel K2 & K3 um die Kamera an Artikel K1 zu befestigen.

## SOCKET

BT8380-BASE

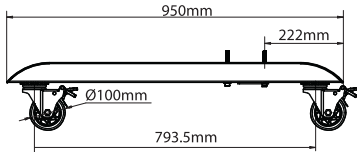

mit Rollen

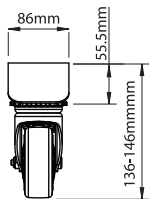

mit Nivellierfüßen

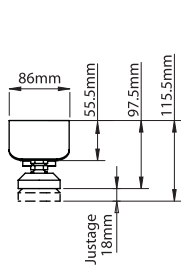

## INTERFACE ARME

BT8390-VESA200F

BT8390-VESA200T

BT8390-VESA400F

BT8390-VESA400T

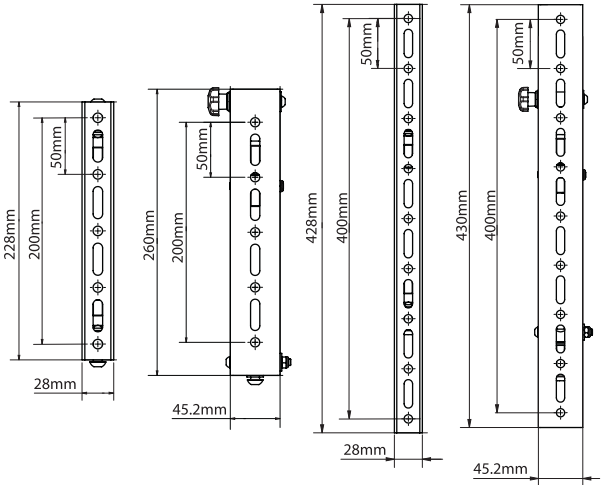

## INTERFACE ARME

BT8390-VESA400MAF

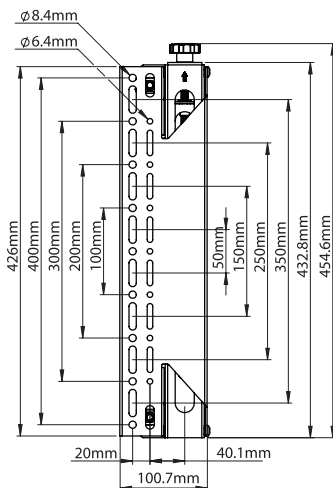

BT8390-VESA400MAP

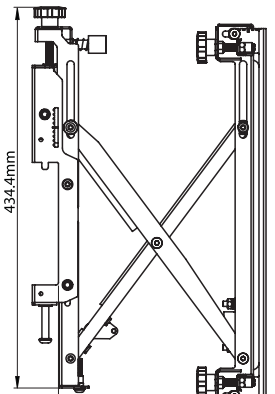
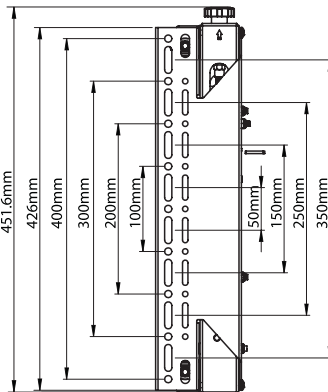

237.2mm (Toleranz ±1mm)  
68.7mm (Geschlossene Tiefe)  
+/-10mm Justierung der Tiefe



**KONTAKT:**

[dach@btechavmounts.com](mailto:dach@btechavmounts.com)

©2022 B-Tech International Design and Manufacturing Ltd. Alle Rechte vorbehalten.  
B-Tech AV Mounts ist eine Abteilung von B-Tech International Design and Manufacturing Ltd.  
B-Tech AV Mounts und das B-Tech-Logo sind eingetragene Warenzeichen.  
Alle anderen Marken und Produktnamen sind Marken der jeweiligen Eigentümer.  
Die Abbildungen dienen nur zur Veranschaulichung. E&OE.

*Hergestellt von:*

**B-TECH INTERNATIONAL DESIGN & MANUFACTURING LTD**  
Unit 26, 22/F Metro Centre II, 21 Lam Ling St., Kowloon Bay, Kowloon, Hong Kong

AMA-BT8374-V1.2-0922-GERBX-BTECH HERGESTELLT IN VIETNAM

